

Příklad kotvení

kompozitními profily PREFEN
($\lambda = 0.19 \text{ W/mK}$)

Lze použít i jiné profily a spoje
podle technické příručky výrobce
(www.prefa-kompozity.cz)

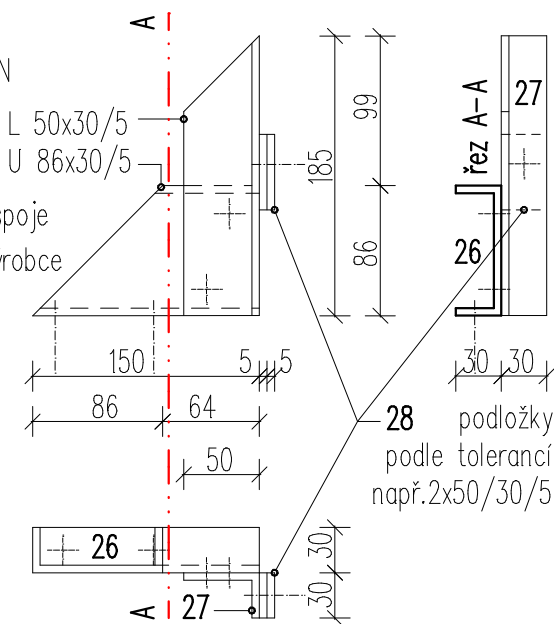

Kotvení nutno řešit vždy individuálně – podle parametrů otvorové výplně, zatížení větrem, stínícího zařízení, atd.
Statické předimenzování kotevních prvků zhoršuje tepelně technicky detaily zabudování otvorových výplní.

Detaily zabudování otvorových výplní musí vyhovovat všem normovým požadavkům, vč. zajištění tepelné stability v letním období. což lze nejlépe zajistit venkovními žaluziemi s el. pohonem, jelikož ruční ovládání zhoršuje vzduchotěsnost objektu.

pracovní verze - varianta OPTIWIN + EXT 50H

verze 8.14